

**HANGZHOU MORE SHINE  
SAFETY TECHNOLOGY Co., LTD.**

**ТЕХНИЧЕСКИЙ ПАСПОРТ  
и  
РУКОВОДСТВО ПО ЭКСПЛУАТАЦИИ**



**МОДУЛЬ АВТОМАТИЧЕСКОГО ГАЗОВОГО  
ПОЖАРОТУШЕНИЯ АУГП ИМПУЛЬС-24 (22-24-18) ПЭ**

**АУГП.ИМПУЛЬС-24.001.ПС**

2022 г.

*Паспорт разработан в соответствии с требованиями ГОСТ Р 2.610-2019*

Име. № подл.	Подп. и дата
Взам. инв. №	Инв. № дубл.
Подп. и дата	Подп. и дата

## СОДЕРЖАНИЕ

стр.

1. ОСНОВНЫЕ СВЕДЕНИЯ ОБ ИЗДЕЛИИ	3
1.1. КОМПЛЕКТНОСТЬ	3
1.2. СВИДЕТЕЛЬСТВО О ПРИЕМКЕ	3
2. ВВЕДЕНИЕ	4
3. ПРИНЦИП РАБОТЫ, КОНСТРУКЦИЯ И КОМПЛЕКТНОСТЬ	5
3.1. ТЕХНИЧЕСКИЕ ХАРАКТЕРИСТИКИ	7
3.2. БАЛЛОН АУГП ИМПУЛЬС-24	8
3.3. ЗАПОРНО-ПУСКОВОЕ УСТРОЙСТВО	9
3.4. ЭЛЕКТРОТОЛКАТЕЛЬ	11
3.5. МАНОМЕТР ЭЛЕКТРОКОНТАКТНЫЙ	12
3.6. КРОНШТЕЙН КРЕПЛЕНИЯ	14
4. ТРЕБОВАНИЯ БЕЗОПАСНОСТИ	14
5. ГАРАНТИЯ ИЗГОТОВИТЕЛЯ	15
6. ТЕХНИЧЕСКОЕ ОБСЛУЖИВАНИЕ	16
7. ТРАНСПОРТИРОВКА И ХРАНЕНИЕ	17
8. УТИЛИЗАЦИЯ	18
9. МАРКИРОВКА	18
ПРИЛОЖЕНИЕ 1. ВОЗМОЖНЫЕ НЕИСПРАВНОСТИ	19
ПРИЛОЖЕНИЕ 2. РЕКОМЕНДАЦИИ ПО ЗАПРАВКЕ	20
ПРИЛОЖЕНИЕ 3. СВЕДЕНИЯ О ЗАПРАВКЕ	22
ПРИЛОЖЕНИЕ 4. КОПИЯ СЕРТИФИКАТА ТРТС 043/2017	23

Подп. и дата	
Име. № дубл.	
Взам. инв. №	
Подп. и дата	
Име. № подл.	

						<b>АУГП.ИМПУЛЬС-24.001.ПС</b>		
	<i>Изм.</i>	<i>Лист</i>	<i>№ докум.</i>	<i>Подп.</i>	<i>Дата</i>			
	Разраб.							
	Пров.							
	Н. контр.							
	Уте.							
<b>МОДУЛЬ АВТОМАТИЧЕСКОГО ГАЗОВОГО ПОЖАРОТУШЕНИЯ АУГП ИМПУЛЬС-24 (22-24-18) ПЭ</b>						<i>Лит.</i>	<i>Лист</i>	<i>Листов</i>
<i>Технический паспорт</i>							2	23
HANGZHOU MORE SHINE SAFETY TECHNOLOGY CO.,LTD.								

Настоящий паспорт предназначен для ознакомления с техническими данными и устройством модуля автоматического газового пожаротушения АУГП ИМПУЛЬС-24 (22-24-18) ПЭ (далее по тексту – «изделие»).

## 1. ОСНОВНЫЕ СВЕДЕНИЯ ОБ ИЗДЕЛИИ

Наименование изделия:	АВТОМАТИЧЕСКАЯ УСТАНОВКА ГАЗОВОГО ПОЖАРОТУШЕНИЯ
Обозначение (тип, модель):	АУГП ИМПУЛЬС-24 (22-24-18) ПЭ
Заводской номер:	
Дата выпуска и упаковки:	
Назначенный срок службы:	30 лет
Изготовитель:	HANGZHOU MORE SHINE SAFETY TECHNOLOGY CO.,LTD.
Адрес изготовителя:	Rm 1006,Bld.1,Taifu Plaza,No.1 Tonghui Middle Road, Chengxiang Street, Xiaoshan District, Hangzhou, China

### 1.1. КОМПЛЕКТНОСТЬ

№ п/п	Наименование	Количество, шт.
1	Устройство автоматического газового пожаротушения АУГП ИМПУЛЬС-24 (22-24-18) ПЭ	1
2	Крепление	1
3	Паспорт и Руководство по эксплуатации	1
4	Тара и упаковка (картон)	1

### 1.2. СВИДЕТЕЛЬСТВО О ПРИЕМКЕ

#### УСТРОЙСТВО АВТОМАТИЧЕСКОГО ГАЗОВОГО ПОЖАРОТУШЕНИЯ

модели: АУГП ИМПУЛЬС-24 (22-24-18) ПЭ

(наименование модели)

(заводской номер)

Изготовлен и принят в соответствии с обязательными требованиями государственных (национальных) стандартов, действующей технической документацией и признан годным к эксплуатации.

М.П. \_\_\_\_\_

(должность)

(расшифровка подписи)

(дата)

Начальник отдела технического контроля (ОТК)

HANGZHOU MORE SHINE SAFETY TECHNOLOGY CO.,LTD  
杭州茂上安全科技有限公司

李婷

Подп. и дата

Име. № дубл.

Взам. инв. №

Подп. и дата

Име. № подл.

Изм	Лист	№ докум.	Подп.	Дата
-----	------	----------	-------	------

АУГП.ИМПУЛЬС-24.001.ПС

Лист

3

## 2. ВВЕДЕНИЕ

### Общие положения

Устройства газового пожаротушения АУГП ИМПУЛЬС-24 (22-24-18) ПЭ предназначены для тушения пожаров класса А (горение твердых веществ), В (горение жидких веществ), С (горение газообразных веществ) по ГОСТ 27331-87 и электроустановок до 1000 В, находящихся под напряжением.:

АУГП ИМПУЛЬС-24 отвечает требованиям:

- Технический регламент ЕАЭС 043/2017 «О требованиях к средствам обеспечения пожарной безопасности и пожаротушения»;
- СП 484.1311500.2020. Свод правил. Системы противопожарной защиты. Системы пожарной сигнализации и автоматизация систем противопожарной защиты;
- ГОСТ Р 53281-2009 Установки газового пожаротушения автоматические. Модули и батареи. Общие технические требования. Методы испытаний;
- ГОСТ Р 53280.3-2009 «Установки пожаротушения автоматические. Огнетушащие вещества. Часть 3. Газовые огнетушащие вещества. Общие требования. Методы испытаний»;
- СП 485.1311500.2020. Системы противопожарной защиты. Установки пожаротушения автоматические. Нормы и правила проектирования;
- ГОСТ Р 2.601-2019 ЕСКД Эксплуатационные документы.

Схема условного обозначения изделия АУГП ИМПУЛЬС-24 (22-24-18) ПЭ означает:

**АУГП Импульс-24 (22-24-18) ПЭ**

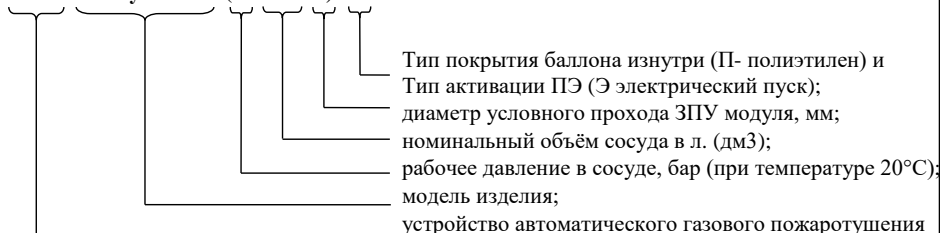

- П – означает полиэтиленовое покрытие изнутри сосуда, исключающее коррозию металла в течение 30 лет.
- Э – электропускатель в составе устройства, обеспечивающий активацию модуля от электрического импульса, путем превращения электрической энергии в механическую, и разрушение запорного элемента (термочувствительной колбы).

Назначение: Ликвидация пожаров классов А, В, С по ГОСТ 27331 и электрооборудования (электроустановок с напряжением не выше указанных в ТД на используемые ГОС) с параметром не герметичности не более 0,07 и степенью не герметичности не более 2,5%.

АУГП ИМПУЛЬС-24 (22-24-18) ПЭ является компактным устройством (модулем, устройством) автоматического газового пожаротушения, заправленным газовыми огнетушащими составами, разрешенными к применению Техническим регламентом ЕАЭС 043/2017 «О требованиях к средствам обеспечения пожарной безопасности и пожаротушения».

Инт. № подл.	Подп. и дата
Взам. инв. №	Инт. № дубл.
Изм.	Лист
№ докум.	Подп.
Дата	

**АУГП.ИМПУЛЬС-24.001.ПС**

Лист

4



Таким образом, конструкция АУГП ИМПУЛЬС-24 (22-24-18) ПЭ обеспечивает его применение для защиты:

- В помещениях серверных, центров обмена/хранения данных, хранилищ электронных носителей.
- В диспетчерских, управляющих технологическим процессом, чья аварийная остановка чревата взрывами, пожарами, загрязнением среды, в т.ч. на АЭС.
- В помещениях архивов, хранилищ важных исторических, отчетных документов на бумажных носителях, а также в банковских хранилищах.
- В цехах теле-, радиоцентров, станций сотовой связи.
- В помещениях библиотек по хранению уникальных изданий, рукописей.
- В хранилищах музеев, выставок, картинных галерей.
- В помещениях/контейнерах стационарных, передвижных дизель-генераторных, газоперекачивающих/распределительных станций.

Способ приведения АУГП ИМПУЛЬС-24 (22-24-18) ПЭ в действие:

- автоматический – путем разрушения ТЧ-колбы ЗПУ электрическим пускателем.

**ВНИМАНИЕ!** Пускатель является прибором многоразового действия и подключается к источнику постоянного тока с напряжением 24В и прибору управления. Прибор управления формирует электрический импульс с временем воздействия от 1 до 3 сек, что переводит толкатель (шток) пускателя в положение «выпуск» и усилие, создаваемое пускателем – около 0,59 кгс – позволяет в течение 0,2 сек разрушить ТЧ-колбу. При прекращении подачи тока на контактную группу пускателя, толкатель возвращается в исходное положение «покоя» и готов к повторной работе.

Масса модуля с кронштейном – 15,0 кг.

Продолжительность (время) выпуска ГОТВ - не более 10 сек.

Ресурс срабатываний, не менее - 10 раз.

Согласно РЭ на изделие взвешивание производится раз в 5 лет.

**После срабатывания модуля необходимо выполнить следующие действия:**

1. **Замена термочувствительной колбы**
2. **Сделать запись о срабатывании модуля;**
3. **Убедиться в отсутствии давления в модуле по манометру;**
4. **Вкрутить транспортный винт для АУГП Импульс-24**
5. **Разъединить электрическую цепь реле давления и пускателя;**
6. **Снять модуль с кронштейна крепления;**
7. **Отправить модуль для проведения перезарядки и ремонтно-восстановительных работ.**

**ВНИМАНИЕ!** Заправка, техническое освидетельствование и ремонт модуля должны проводиться предприятием - изготовителем или его уполномоченным представителем. В случае обслуживания модуля лицами других организаций, гарантия на модуль аннулируется.

Интв. № подл.	Подл. и дата
Взам. инв. №	Интв. № дубл.
Подл. и дата	Подл. и дата

Изм	Лист	№ докум.	Подп.	Дата
-----	------	----------	-------	------

**АУГП.ИМПУЛЬС-24.001.ПС**

Лист

6



### 3.2. БАЛЛОН АУГП ИМПУЛЬС-24 (22-24-18) ПЭ

Баллон АУГП ИМПУЛЬС-24 (22-24-18) ПЭ заправляется газовым огнетушащим составом (ГОС) и газом-вытеснителем (азот по ГОСТ 9293-74) или осушенным воздухом с точкой росы ниже  $-10^{\circ}\text{C}$  (ГОСТ 17433-80). Предназначен для длительного хранения огнетушащего вещества под давлением газа-вытеснителя в составе модуля пожаротушения.

Баллон покрыт изнутри полиэтиленовым слоем материала слоем не менее 0,3 мм. Горячая технология нанесения исключает появление коррозии изнутри сосуда даже при хранении модуля в незаряженном состоянии. Также нормативный срок эксплуатации баллона и гарантийный срок на баллон, при условии соблюдения правил эксплуатации составляет 30 (тридцать) лет со дня первого освидетельствования.

В конструкции баллона предусмотрены штуцер с резьбой для присоединения крепежного болта (поз. 5, рис. 3.2) и горловина для установки запорно-пускового устройства (поз. 1, рис. 3.2).

Чертеж баллона АУГП ИМПУЛЬС-24 (22-24-18) ПЭ представлен на рисунке 3.2.

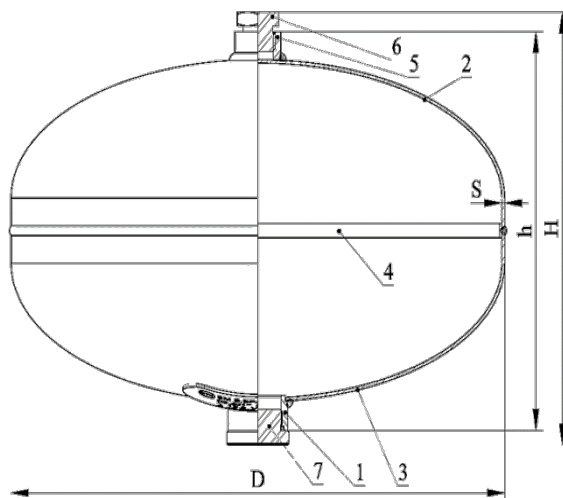

1 – горловина; 2 – днище нижнее; 3 – днище верхнее; 4 – кольцо подкладное (допускается не использовать при вальцовке одного из днищ); 5 – штуцер крепления; 6 – крепежный болт предназначен для фиксации баллона к кронштейну крепления; 7 – заглушка,

Габариты:

$D=400$  мм,  $h=280$  мм,  $H=300$  мм  $S = 3,7$  мм

Масса баллона конструктивная (без крепления) =  $13,7^{+0,2}$  кг

Рисунок 3.2. Сварной баллон «I-24».

На боковой части баллона размещена информационная табличка с основными данными. Баллоны окрашены в серый цвет. Подробно о маркировке см. в ПРИЛОЖЕНИИ 3

Изм.	Лист	№ докум.	Подп.	Дата
Интв. № подл.	Подл. и дата	Взам. инв. №	Интв. № дубл.	Подл. и дата

АУГП.ИМПУЛЬС-24.001.ПС

Лист

8



Наименование, химическая формула, рекомендуемая и максимальная нагрузка баллона ГОС, используемого в АУГП ИМПУЛЬС-24 (22-24-18) ПЭ ГОС, представлены в таблице 3.2.

Наименование АУГП	Наименование ГОС, химическая формула, КЗС/ Рекомендуемая нагрузка модуля, кг / Давление в сосуде при t°60°С, бар			
	Коэффициент Заполнения Сосуда (КЗС) кг/дм <sup>3</sup>	HCFC 125* (Хладон 125) CF <sub>3</sub> CHF <sub>2</sub>	HFC227ea* (Хладон 227ea) CF <sub>3</sub> CHFCF <sub>2</sub>	FK-1-5-12* CF3CF2C(O)CF (CF3)2
АУГП ИМПУЛЬС-24 (22-24-18) ПЭ	Рекомендуемый	0,896 / <b>21,5</b> / 55	1,04 / <b>25,0</b> / 40	1,20 / <b>28,8</b> / 30
	Максимальный*	0,929 / <b>22,3</b> / 58	1,15 / <b>27,6</b> / 50	1,48 / <b>35,5</b> / 30

Таблица 3.2. Рекомендации к заправке АУГП Импульс-24 огнетушащими веществами.

**Минимальное давление в модуле, при котором сохраняется его работоспособность: 13 бар.**

Расчет максимально возможного коэффициента заполнения сосуда основан на исследованиях зависимости давления от температуры внешней среды для различных ГОС, при создании в модуле азотом избыточного давления 25 бар при температуре 20°С.

Повышение температуры неизбежно ведет к повышению давления парциальных газов внутри сосуда. До определенной точки оно растет плавно, после – экспоненциально. (подробнее См. ПРИЛОЖЕНИЕ 2). Для предотвращения конструкционного разрушения устройство оснащено предохранительной мембраной, которая саморазрушается при превышении давления в сосуде более чем на ~ 50 бар.

*\* При проектировании также важно учитывать обратную зависимость между количеством ГОС в сосуде и скоростью его выброса через распылитель. Чем больше масса заправленного в баллон ГОС, тем больше времени потребуется для выхода огнетушащего вещества. Чтобы уложиться в нормативное время – 10 секунд, требуется оставлять не менее 5% номинального объема сосуда для газа-вытеснителя – азота, который является своеобразным газовым поршнем, выталкивающим ГОТВ в ЗПУ на сопла распылителя.*

### 3.3. ЗПУ (ЗАПОРНО-ПУСКОВОЕ УСТРОЙСТВО)

В нижней части баллона – горловине - расположено запорно-пусковое устройство (ЗПУ) с электрическим толкателем многоразового применения, манометром с реле давления, предохранительной мембраной и термочувствительной стеклянной колбой. ЗПУ одновременно представляет собой запорную арматуру модуля, за счет подвижного клапана в своей конструкции, и поддерживает огнетушащее вещество внутри сосуда под неизменным давлением, и является узлом пуска при активации и распыления ГОТВ от внешнего приемно-контрольного прибора управления пожаротушением. В нужный момент колба принудительно разрушается электротолкателем, и клапан ЗПУ открывает выход ГОТВ в насадок-распылитель в ЗПУ. Простыми словами, ЗПУ не только позволяет длительно и безопасно хранить огнетушащее вещество в баллоне, но и в нужный момент обеспечить быстрый выброс огнетушащего газа в защищаемое помещение через распылитель.

Име. № подл.	Подп. и дата
Име. № дубл.	
Взам. инв. №	
Подп. и дата	
Име. № подл.	

Изм	Лист	№ докум.	Подп.	Дата	Лист
					9

**АУГП.ИМПУЛЬС-24.001.ПС**

## ПРИНЦИП РАБОТЫ ЗПУ-УСТРОЙСТВА

После формирования сигнала «ПОЖАР» на ППКП, выдается пусковой импульс на срабатывание, при этом шток электротолкателя перемещается и разрушает термочувствительную колбу. При разрушении колбы, клапан запорно-распылительного устройства открывается, и ГОС под действием рабочего давления в сосуде модуля подается в защищаемый объем через распылитель.

При падении давления в сосуде ниже 0,2 МПа, реле давления замыкает цепь контроля на ППКП. В случае повышения температуры в защищаемом объеме выше 68°C термочувствительная колба разрушается, и модуль срабатывает автономно.

Чертеж ЗПУ с распылителем К АУГП ИМПУЛЬС-24 (22-24-18) ПЭ представлен на рисунке 3.3.1. Общий вид ЗПУ и пояснения к чертежу приведены на рисунке 3.3.2



Рисунок 3.3.1 Чертеж ЗПУ

№	Наименование	
1	Корпус ЗПУ	
2	Седло (Гнездо) клапана	
3	Прокладка кольцо	
4	ТЧ-колба 68°C (красный)	
5	Поджимной Винт	
6	Седло манометра	
7	Прокладка кольцо	
8	Выход манометра	
9	Прокладка кольцо	
10	Стопорный Винт	
11	Транспортный Винт	
12	Прокладка кольцо	
13	Мембрана 55 бар	
14	Винт	
15	Распылитель ЗПУ	

Рисунок 3.3.2 Общий вид ЗПУ и расшифровка его элементов

Изм.	Лист	№ докум.	Подл.	Дата
Изм.	Лист	№ докум.	Подл.	Дата
Изм.	Лист	№ докум.	Подл.	Дата

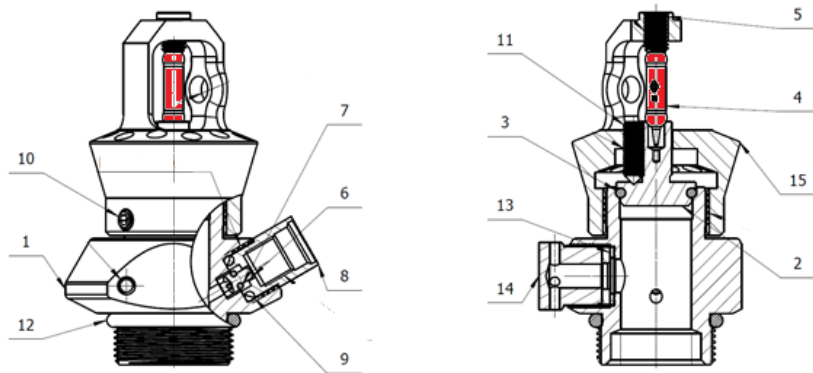
## Примечания к рис. 3.3.1- 3.3.2

Термочувствительная колба (поз.4, рис. 3.3.1), предназначена для удержания центрального клапана ЗПУ (поз.6, рис. 3.3.1) в закрытом положении в дежурном режиме. Разрушается при срабатывании модуля (повышении температуры или при подаче электрического импульса на эл.пускатель).



- 1) *Следует обращать внимание на целостность ТЧ-колбы при транспортировке и монтаже.*
- 2) *При разрушении (наличии трещин, потери цвета) ТЧ-колбы выкручивать транспортный винт (поз.11 рис.3.3.1) запрещается!*
- 3) *При монтаже/демонтаже, транспортировке модуля транспортный винт должен быть закручен до упора!*
- 4) *После монтажа модулей необходимо выкрутить транспортный винт!*
- 5) *Транспортный винт сохранять в течение всего срока эксплуатации!*

Стопорный винт (поз. 10, рис. 3.3.1.) фиксирует положение распылителя (поз.15, рис. 3.3.1.) и предназначен для предотвращения демонтажа.

***Не разрешается выкручивать стопорный винт при наличии давления в модуле!!!***

Поджимной винт (поз. 5, рис. 3.3.1.), предназначен для фиксации термочувствительной колбы. ***Установка поджимного винта осуществляется только производителем или уполномоченным дилером. Самостоятельный монтаж/демонтаж поджимного винта колбы может привести к разрушению термочувствительной колбы и несанкционированному срабатыванию модуля!!!***

Предохранительная мембрана (поз. 13 рис. 3.3.1.) монтируется в корпус ЗПУ и поджимается только производителем или уполномоченным дилером. Самостоятельный монтаж/демонтаж предохранительной мембраны может привести к ее повреждению и несанкционированному выпуску ГОТВ. Разрушение мембраны не приводит к срабатыванию ЗПУ. В случае срабатывания предохранительной мембраны газ полностью стравливается из модуля через отверстия предохранительного устройства делясь на несколько потоков. После этого мембрана подлежит замене.

Седло манометра с обратным клапаном (поз. 6, рис. 3.3.2), предназначен для монтажа манометра. Обратный клапан позволяет производить демонтаж/монтаж манометра при наличии давления в модуле. (Инструкция по замене манометра в п. 3,5 стр.14)

## 3.4. ЭЛЕКТРОТОЛКАТЕЛЬ

Основное предназначение толкателя в составе ЗПУ модуля – это принудительное разрушение термочувствительной колбы, которая в свою очередь, является механическим стопором для клапана ЗПУ. За счёт преобразования электрического тока в механическое возвратно-поступательное движение, шток толкателя создаёт усилие около 0,59 кгс, шток перемещается и разрушает термочувствительную колбу.

***Электрический толкатель имеет срок службы не менее 10 лет, и не требует замены каждые 2 года, в отличие от пиротехнических пускателей и побудителей.***

Интв. № подл.	Подл. и дата
Взам. инв. №	
Интв. № дубл.	
Подл. и дата	

Изм	Лист	№ докум.	Подп.	Дата
-----	------	----------	-------	------

АУГП.ИМПУЛЬС-24.001.ПС

Лист

11



Давление срабатывания реле давления	бар	$2,0 \pm 0,5$
Напряжение на контактах реле давления, не более	В	30,0
Сила тока, не более	А	0,3
Периодичность поверки / Срок службы	лет	5 / 10

Таблица 3.5.2. Параметры электрической цепи реле давления ЭКМ

Чертеж ЭКМ приведен на рисунке 3.5.1.



Рисунок 3.5.1.

Манометр предназначен для визуального контроля давления в модуле в процессе эксплуатации. Контактные провода реле давления соединяются с приемно-контрольным прибором. При падении давления в сосуде модуля до 0,2 МПа происходит замыкание контактов реле. При этом пожарный прибор выдает сигнал о срабатывании модуля (падении давления ниже 0,2 МПа).

Узел присоединения манометра приведен на рисунке 3.5.2.

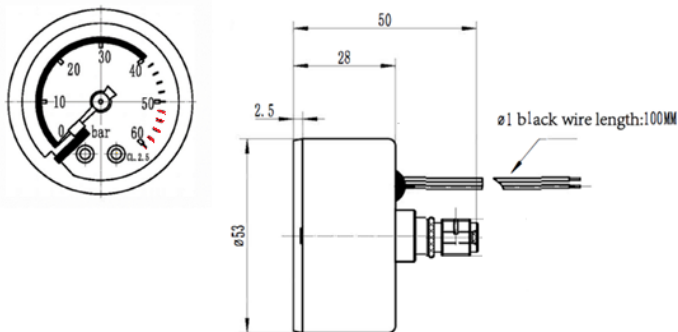

Рисунок 3.5.2

### Указания по замене манометра:

Демонтаж манометра производить в следующей последовательности:

- (1 шаг) Удерживая переходник манометра 1 ключом S17 мм, отвернуть манометр 2 на 6 полных оборотов - до выхода уплотнительных колец 3 из посадочного гнезда при помощи ключа S14 мм (место под ключ находится на задней стенке манометра). При выходе уплотнительного кольца происходит сброс давления в камере между штуцером манометра и обратным клапаном 4.

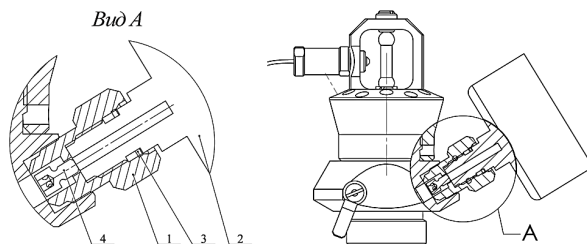
Изм.	Лист	№ докум.	Подп.	Дата
Изм. № подл.	Подл. и дата	Взам. инв. №	Изм. № дубл.	Подл. и дата

- (2 шаг) При полном сбросе давления из камеры происходит закрытие обратного клапана (характеризуется глухим щелчком и падением стрелки на шкале манометра до нуля). Если выход газа не прекратился необходимо вкрутить манометр на место. При этом необходимо следить, чтобы уплотнительные кольца 3 полностью зашли в посадочное гнездо. О данной неисправности срочно сообщить предприятию-изготовителю
- (3 шаг) После закрытия обратного клапана 4 полностью выкрутить манометр и установить на его место поверенный манометр.

Замена манометра должна производиться в течении не более 3-х минут.

После установки манометра проверить герметичность методом омыливания или течеискателем.

### 3.6. КРОНШТЕЙН КРЕПЛЕНИЯ

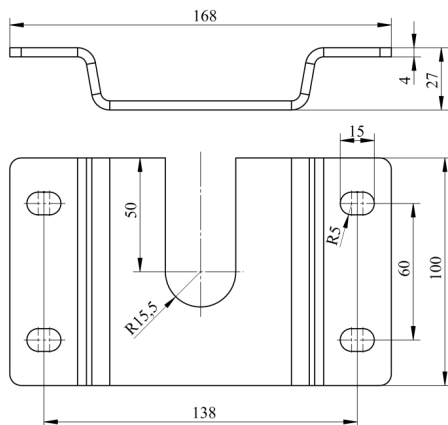

Кронштейн крепления, предназначен для крепления модуля АУГП ИМПУЛЬС-24 (22-24-18) ПЭ к перекрытию или потолку. Крепление кронштейнов рекомендуется осуществлять при помощи распорных анкеров и болтов. Допускается размещение крепления модуля на поверхности с угловым отклонением от линии горизонта до 45° при условии размещения U-образного выреза крепления вверх по оси размещения модуля.

Для удобства монтажа модуля на большой высоте в конструкции крепления предусмотрено отверстие М10 для крепления карабина с подвесом.

### 4. ТРЕБОВАНИЯ БЕЗОПАСНОСТИ

4.1. Лица, допускаемые к эксплуатации изделия, его монтажу и обслуживанию должны быть обучены, проинструктированы и аттестованы на знание правил и норм техники безопасности.

4.2. Во время эксплуатации изделий важным аспектом является предотвращение несчастных случаев. Эксплуатирующая организация должна быть осведомлена обо всех возможных опасностях во время эксплуатации изделий. Для исключения опасностей необходимо соблюдать инструкции по технике безопасности, изложенные в руководстве по эксплуатации. Кроме того, необходимо также соблюдать положения о безопасности, предписанные законодательством и директивами. Необходимо соблюдать все положения, действующие в стране эксплуатации оборудования.

4.3. При эксплуатации изделий должны выполняться требования:

– нормативных документов, действующих на территории РФ в части обеспечения промышленной безопасности.

Все монтажные, эксплуатационные и обслуживающие работы должны проводиться в соответствии с руководством по эксплуатации и техническому обслуживанию.

Иньв. № подл.	Подп. и дата
Взам. инв. №	Иньв. № дубл.
Подп. и дата	
Иньв. № подл.	

Изм	Лист	№ докум.	Подп.	Дата
-----	------	----------	-------	------

АУГП.ИМПУЛЬС-24.001.ПС

Лист

14

## 5. ГАРАНТИЯ ИЗГОТОВИТЕЛЯ

5.1. HANGZHOU MORE SHINE SAFETY TECHNOLOGY CO., LTD. гарантирует соответствие изделий требованиям комплекта конструкторской и технологической документации предприятия – изготовителя, нормативно-технической документации и требованиям правил промышленной безопасности.

5.2. HANGZHOU MORE SHINE SAFETY TECHNOLOGY CO., LTD. гарантирует надежную и безаварийную работу изделия в течение **24 месяцев** со дня ввода в эксплуатацию, но не более **36 месяцев** со дня поставки, при условии соблюдения потребителем правил транспортирования, хранения и эксплуатации, установленных инструкциями по монтажу, эксплуатации и техническому обслуживанию. Гарантия на отсутствие сквозной коррозии стенок баллона составляет **30 (ТРИДЦАТЬ) лет** со дня ввода в эксплуатацию.

### 5.3. Действие гарантийных обязательств прекращается:

- по истечении гарантийного срока;
- в случае утраты (утери) паспорта;
- при несоблюдении потребителем условий и правил хранения, транспортирования, монтажа и эксплуатации, установленных в данном руководстве.

### 5.4. Гарантия не распространяется на:

- ущерб, причиненный в результате ошибок обслуживающего персонала, использованием непригодных запасных частей или другим вещественно неправильным обращением;
- ошибки, причиненные оснащением и/или деталями, которые не являются составной частью, поставляемых изделий;
- ущерб, нанесенный чужому оборудованию при неправильном монтаже, нарушении правил транспортировки, хранения или эксплуатации поставляемых изделий;
- ущерб, причиненный самостоятельным внесением изменений в конструкцию и техническую документацию без предварительной консультации и согласования с предприятием - изготовителем.

- выполнение комплекса работ по заправке, техническому освидетельствованию и ремонту модуля должны проводиться исключительно предприятием - изготовителем или его уполномоченным представителем. В противном случае поставщик также вправе отказать в предоставлении гарантии.

5.5. Согласно договору уполномоченного представителя, гарантийные обязательства производителя HANGZHOU MORE SHINE SAFETY TECHNOLOGY CO., LTD. выполняются и обслуживаются ИП Сысоев С.Ю. ОГРН 321508100464385, тел.+790 5555 8712.

E-mail: sysoev.se@yandex.ru

М.П. \_\_\_\_\_

(личная подпись)

\_\_\_\_\_ (расшифровка подписи)

Дата передачи оборудования \_\_\_\_\_

(год, месяц, число)

Изм	Лист	№ докум.	Подп.	Дата
Инь. № подл.	Подп. и дата	Взам. инв. №	Инь. № дубл.	Подп. и дата





Дата	Вид технического обслуживания	Основание (наименование, номер и дата документа)	Должность, фамилия и подпись	Примечание

Таблица 6.1. которая является журналом событий, куда обслуживающая организация вносит работы по переосвидетельствованию, проводимые с модулем каждые 5 лет согласно Техническому Регламенту №5.

## 7. ТРАНСПОРТИРОВКА И ХРАНЕНИЕ

7.1 Заправленные модули транспортируют любым видом транспорта в крытых транспортных средствах (в железнодорожных вагонах, автомашинах, герметизированных отапливаемых отсеках самолетов, трюмах морских и речных судов) на любые расстояния с соблюдением требований действующих нормативных документов на перевозку грузов 2 класса опасности (газы), подгруппы 2.1 (негорючие газы). Если производится транспортировка пустых, не заправленных модулей, то такой груз не имеет класса опасности ADR и перевозится любым видом транспорта без особых ограничений.

7.2 Не допускается транспортирование модулей совместно с бензином, керосином, щелочами и другими веществами, вредно действующими на металл, защитно-декоративное и лакокрасочное покрытие, резину и упаковочные материалы.

7.3 Транспортирование и хранение модулей допускается в диапазоне температур от минус 10°C до плюс 50 °С – для АУГП заправленных HFC 227ea (Хладон 227ea), от минус 20 °С до плюс 50 °С – для АУГП заправленных HFC 125 (Хладон 125), FK-5-1-12 (ФК-5-1-12).

7.4 При транспортировании на открытых транспортных средствах модули должны быть защищены от воздействия атмосферных осадков и прямых солнечных лучей, нагрева выше 50 °С и ударов.

7.5 Способ размещения модулей на транспортное средство должен исключать их перемещение, падения и соударения.

*При погрузке, транспортировке и разгрузке должны быть выполнены меры предосторожности в соответствии с маркировкой и надписями на таре.*

Изм.	№ подл.	Име. № дубл.	Взам. инв. №	Име. № дубл.	Подп. и дата

Изм	Лист	№ докум.	Подп.	Дата	<b>АУГП.ИМПУЛЬС-24.001.ПС</b>	Лист
						17

## 8. УТИЛИЗАЦИЯ

8.1. Полная или частичная утилизация компонентов и материалов, составляющих изделие регулируется законодательством РФ, которое устанавливает порядок обращения с отходами, с опасными отходами, упаковочными материалами и с отходами от упаковочных материалов. Содержащиеся в нем положения являются основополагающими принципами и представляют собой правила, которые должны соблюдаться всеми субъектами РФ.

8.2. После окончания эксплуатации и последующего демонтажа необходимо учесть следующие примечания по утилизации;

- Демонтировать модуль
- Направить модуль с ГОТВ для утилизации экологически безвредным способом или регенерации огнетушащих свойств ОТВ, в специализированную организацию, осуществляющую приемку, регенерацию и утилизацию ГОТВ, или изготовителю модуля – для слива (удаления) из модуля ГОТВ;
- Все компоненты следует утилизировать экологически безвредным способом (металлические детали – с отходами металла, пластиковые компоненты – с отходами из пластмасс и т.д.).
- Утилизация огнетушащих веществ осуществляется с соблюдением требований безопасности и охраны окружающей среды, указанных в стандартах на данное вещество.

## 9. МАРКИРОВКА

Производитель согласно требованиям технических регламентов маркирует баллоны и тару и упаковку следующим образом:

Баллоны:



Тара и упаковка:

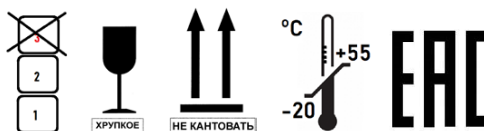

Изм.	Лист	№ докум.	Подл.	Дата
------	------	----------	-------	------

АУГ.ИМПУЛЬС-24.001.ПС

Лист

18

Име. № подл.	Име. № дубл.	Подл. и дата

# ПРИЛОЖЕНИЕ 1.

## Возможные неисправности и способы их устранения приведены в таблице

№	Возможная неисправность	Причина	Способ устранения
1	Манометр показывает падение давления	Срабатывание предохранительной мембраны в следствии повышения давления. Неплотное соединение баллона с ЗПУ.	Отправить модуль производителю (дистрибьютору) для проведения ревизии, восстановительных работ и заправки.
		Срабатывание модуля	Довернуть манометр или заменить
2	Потеря массы ГОТВ	Неплотное соединение баллона с ЗПУ	Отправить модуль производителю (дистрибьютору) для проведения ревизии, восстановительных работ и заправки.
3	Обрыв (замыкание) электрической цепи пуска	Механические повреждения электрической цепи пуска. Неисправность пускателя.	Прозвонить все участки линии пуска на наличие обрывов электрической цепи.  При отсутствии обрывов электрической цепи – прозвонить пускатели. При обрыве цепи связаться с производителем для замены пускателя.
4	Изменение цвета термочувствительной колбы	Механическое повреждение колбы	Отправить модуль производителю (дистрибьютору) для проведения ревизии, восстановительных работ
5	Стрелка манометра не реагирует на изменение давления	Неисправность манометра. Манометр не полностью вкручен	Повторно выполнить замену манометра
6	Отсутствие выпуска ГОТВ из модуля после разрушения ТЧ колбы	Не был демонтирован транспортный винт	Отправить модуль производителю (дистрибьютору) для проведения ревизии, восстановительных работ

Име. № подл.	Подп. и дата
Взам. инв. №	
Име. № дубл.	
Подп. и дата	
Име. № подл.	

Изм.	Лист	№ докум.	Подп.	Дата
------	------	----------	-------	------

АУГП.ИМПУЛЬС-24.001.ПС

Лист

19

## ПРИЛОЖЕНИЕ 2.

### Рекомендуемая загрузка модуля АУГП ИМПУЛЬС-24 (22-24-18) ПЭ, кг

Наименование АУГП	Наименование ГОС, химическая формула, КЗС/ Рекомендуемая загрузка модуля, кг / Давление в сосуде при t <sup>0</sup> 60°С, бар			
	Коэффициент Заполнения Сосуда (КЗС) кг/дм <sup>3</sup>	HCFC 125* (Хладон 125) CF <sub>3</sub> CHF <sub>2</sub>	HFC227ea* (Хладон 227ea) CF <sub>3</sub> CHFCF <sub>2</sub>	FK-1-5-12* CF3CF2C(O)CF (CF3)2
АУГП ИМПУЛЬС-24 (22-24-18) ПЭ	Рекомендуемый	0,896 / <b>21,5</b> / 55	1,04 / <b>25,0</b> / 40	1,20 / <b>28,8</b> / 30
	Максимальный*	0,929 / <b>22,3</b> / 58	1,15 / <b>27,6</b> / 50	1,48 / <b>35,5</b> / 30

\* см. Примечание на стр. 9.

### Графики зависимости «температура - давление»

Графики зависимости давления от температуры для различных ГОТВ, при создании в модуле азотом избыточного давления 23 бар при температуре 20 °С



Рисунок П.2.1 – График зависимости давления в баллоне модуля от температуры для огнетушащего состава **HFC 125** при различных коэффициентах заполнения

Изм.	Лист	№ докум.	Подп.	Дата
Име. № подл.	Подп. и дата	Взам. инв. №	Име. № дубл.	Подп. и дата

АУГП.ИМПУЛЬС-24.001.ПС

Лист

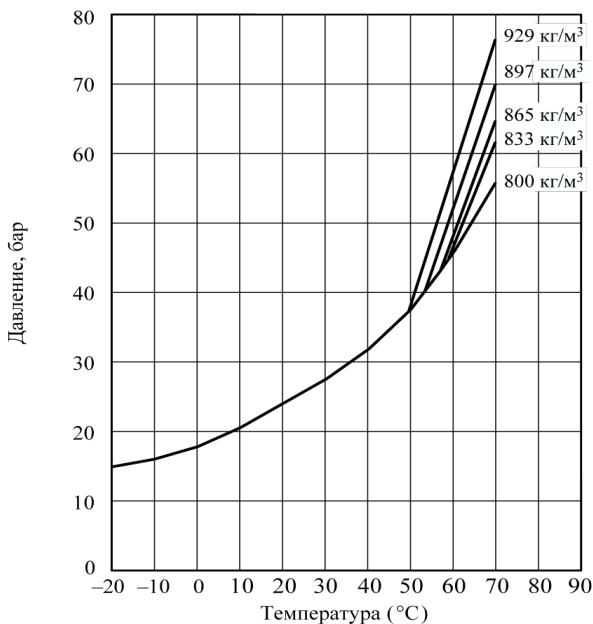
20



Рисунок П.2.2 - График зависимости давления в баллоне модуля от температуры для огнетушащего состава **HFC 227ea** при различных коэффициентах заполнения



Рисунок П.2.3 - График зависимости давления в баллоне модуля от температуры для огнетушащего состава **FK-5-1-12** при различных коэффициентах заполнения

Изм.	Подл. и дата	Взам. инв. №	Исх. № дубл.	Подл. и дата

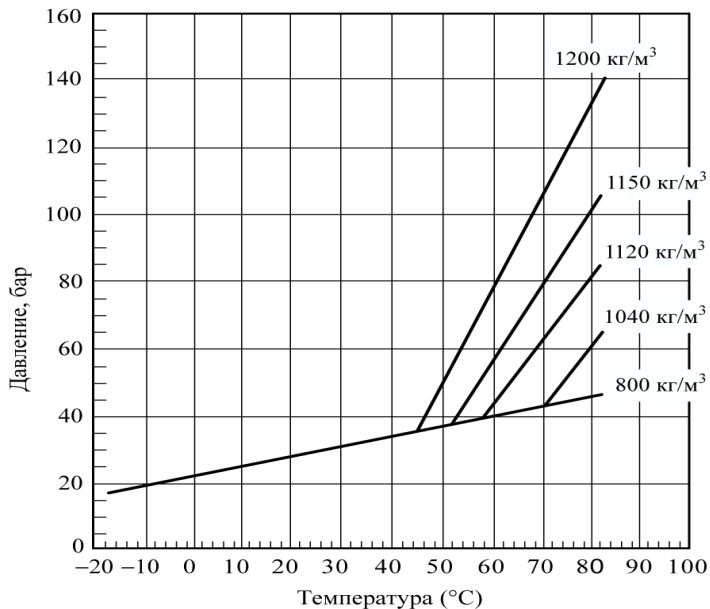
### ПРИЛОЖЕНИЕ 3.

## СВЕДЕНИЯ О ЗАПРАВКЕ

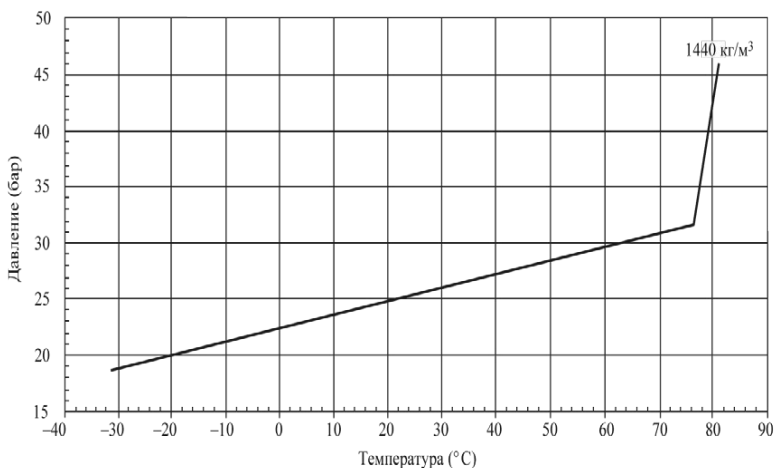
# УСТРОЙСТВО АВТОМАТИЧЕСКОГО ГАЗОВОГО ПОЖАРОТУШЕНИЯ

модели: АУГП ИМПУЛЬС-24 (22-24-18) ПЭ \_\_\_\_\_

(наименование модели)

(заводской номер)

Дата первой заправки модуля газовым огнетушащим веществом и ввода в эксплуатацию		
Дата перезаправки модуля газовым огнетушащим веществом после первого переосвидетельствования сосуда (через 5 лет)		
Дата второй перезаправки модуля газовым огнетушащим веществом после первого переосвидетельствования сосуда (через 10 лет эксплуатации)		
Масса модуля конструктивная	кг	
Масса газового огнетушащего вещества	кг	
Тип огнетушащего вещества в модуле:	<input type="radio"/> HFC 125 <input type="radio"/> HFC 227ea <input type="radio"/> FK-5-1-12	
Газ – вытеснитель:	<input type="radio"/> АЗОТ ГОСТ 9293-74 <input type="radio"/> ВОЗДУХ ГОСТ 17433-80	
Полная масса модуля с ОТВ (без кронштейна крепления)	кг	
Давление в модуле при температуре 20 ± 2°C	бар	

Ввод в эксплуатацию выполнен: \_\_\_\_\_ (дата)

М.П. \_\_\_\_\_

(должность)

(расшифровка подписи)

Изм	Лист	№ докум.	Подп.	Дата



**АУГП.ИМПУЛЬС-24.001.ПС**

Лист

22

# ПРИЛОЖЕНИЕ 4.

## Копия сертификата соответствия ТР ЕАЭС 043/2017

<b>ЕВРАЗИЙСКИЙ ЭКОНОМИЧЕСКИЙ СОЮЗ</b>		
	<b>СЕРТИФИКАТ СООТВЕТСТВИЯ</b>	
№ ЕАЭС <u>RU C-CN.AB03.B.00197/22</u>		
Серия RU № <u>0388608</u>		
<p><b>ОРГАН ПО СЕРТИФИКАЦИИ</b> Общества с ограниченной ответственностью «Центр подтверждения соответствия «НОРМАТЕСТ» (ОС ООО «НОРМАТЕСТ»). Место нахождения: 119285, РОССИЯ, г. Москва, шоссе Воробьевское, дом 6, подвал, пом. 2, каб. 8. Адрес места осуществления деятельности: 115054, РОССИЯ, г. Москва, Большая Строченовский переулок, д. 22/25, стр. 1, помещение №501. Регистрационный номер аттестата аккредитации RA.RU.11AB03, дата регистрации аттестата аккредитации органа по сертификации 19.06.2015 года. Телефон: +7 (495) 971-54-66. Адрес электронной почты: normatest@inbox.ru.</p>		
<p><b>ЗАЯВИТЕЛЬ</b> ИНДИВИДУАЛЬНЫЙ ПРЕДПРИНИМАТЕЛЬ СЫСОВЕВ СЕРГЕЙ ЮРЬЕВИЧ. Место нахождения (адрес юридического лица): 141075, РОССИЯ, МОСКОВСКАЯ ОБЛ., Г. КОРОЛЕВ, УЛ. ГЛАВНАЯ, Д. 38. Адрес места осуществления деятельности: 141075, РОССИЯ, МОСКОВСКАЯ ОБЛ., Г. КОРОЛЕВ, УЛ. ГЛАВНАЯ, Д. 38. Основной государственный регистрационный номер индивидуального предпринимателя: 321508100464385 Телефон: +7 (905) 555-87-12. Адрес электронной почты: sysoev.se@yandex.ru.</p>		
<p><b>ИЗГОТОВИТЕЛЬ</b> HANGZHOU MORE SHINE SAFETY TECHNOLOGY CO., LTD. Место нахождения (адрес юридического лица): 006, Bld.1, Taifu Plaza, No.1 Tonghui Middle Road, Chengxiang Street, Xiaoshan District, Hangzhou, КИТАЙ. Адрес места осуществления деятельности по изготовлению продукции: 210 Tong Chuang Lu, 210, Taixing, Taizhou, Jiangsu, КИТАЙ, 225451.</p>		
<p><b>ПРОДУКЦИЯ</b> Модуль установок газового пожаротушения АУГП ИМПУЛЬС-24 (22-24-18) ПЭ, с электрическим типом пуска, выпускаемый по технической документации изготовителя. Серийный выпуск.</p>		
<p><b>КОД ТН ВЭД ЕАЭС</b> 8424100000</p>		
<p><b>СООТВЕТСТВУЕТ ТРЕБОВАНИЯМ</b> Технического регламента Евразийского экономического союза «О требованиях к средствам обеспечения пожарной безопасности и пожаротушения» (ТР ЕАЭС 043/2017).</p>		
<p><b>СЕРТИФИКАТ СООТВЕТСТВИЯ ВЫДАН НА ОСНОВАНИИ</b> Протокола испытаний № ППБ-292/10-2022 от 11.10.2022 г., выданного испытательной лабораторией Общества с ограниченной ответственностью "Центр подтверждения соответствия "НОРМАТЕСТ", уникальный номер записи об аккредитации в реестре аккредитованных лиц RA.RU.21ЖЭ01, дата внесения в реестр сведений об аккредитованном лице 29.04.2015 г. Акта о результатах анализа состояния производства № 59 ЕАЭС-22 от 08.08.2022 г., выданного органом по сертификации Общества с ограниченной ответственностью "Центр подтверждения соответствия "НОРМАТЕСТ", уникальный номер записи об аккредитации в реестре аккредитованных лиц RA.RU.11AB03. Схема сертификации: 1с.</p>		
<p><b>ДОПОЛНИТЕЛЬНАЯ ИНФОРМАЦИЯ</b> ГОСТ Р 53281-2009 "Установки газового пожаротушения автоматические. Модули и батареи. Общие технические требования. Методы испытаний", п.п 4.4.1-4.4.8, 4.4.9, 4.4.11, 4.6.1, 4.6.2, 4.6.3, 5.2-5.7. Условия хранения: в диапазоне температур от -10°С до +50°С – для МПП заправленных НФС 227га (Хладон 227га), от -20°С до +50°С – для МПП заправленных НФС 125 (Хладон 125), FK-5-1-12 (FK-5-1-12). Срок хранения – 10 лет. Срок службы – 10 лет. Анализ состояния производства проведен посредством дистанционной оценки.</p>		
<p><b>СРОК ДЕЙСТВИЯ С</b> 12.10.2022 <b>ПО</b> <b>ВКЛЮЧИТЕЛЬНО</b></p>		
<p>Руководитель (уполномоченное лицо) органа по сертификации <i>Жукова</i> Жукова Карина Николаевна (Ф.И.О.)</p>		
<p>Эксперт (эксперт-аудитор) (эксперты (эксперты-аудиторы)) <i>Труфанова</i> Труфанова Рената Линаровна (Ф.И.О.)</p>		

Имя, № док.	Подп. и дата
Имя, № док.	Подп. и дата
Имя, № док.	Подп. и дата
Имя, № док.	Подп. и дата

Изм	Лист	№ докум.	Подп.	Дата
-----	------	----------	-------	------

**АУГП.ИМПУЛЬС-24.001.ПС**

